

MANUALE DI ISTRUZIONI ORIGINALE

Decespugliatore su ruote

FX-FSR152



Bj2017

Il vostro nuovo dispositivo è stato sviluppato e progettato per soddisfare gli elevati standard FUXTEC, come la facilità d'uso e la sicurezza dell'utente. Se gestito in maniera corretta, questo dispositivo vi renderà un buon servizio per gli anni a venire.



ATTENZIONE: Per ridurre il rischio di lesioni, l'utente deve leggere e comprendere questo manuale prima di utilizzare l'apparecchio.

FUXTEC GMBH , KAPPSTRASSE 69, 71083 HERRENBERG, GERMANY

INDICE

1. DATI TECNICI	3
2. SIMBOLI E ISTRUZIONI DI SICUREZZA SULIL DISPOSITIVO	4
3. USO PREVISTO E ISTRUZIONI GENERALI DI SICUREZZA	7
4. NOTE SUGLI ACCESSORI	9
5. SIMBOLI SUL DISPOSITIVO	10
6. PANORAMICA DEI COMPONENTI	11
7. MONTAGGIO DEL DISPOSITIVO.....	12
8. CARBURANTE.....	14
9. AVVIAMENTO A FREDDO DEL DISPOSITIVO.....	16
10. AVVIAMENTO A CALDO DEL DISPOSITIVO	17
11. FERMARE IL DISPOSITIVO	17
12. TECNICHE DI TAGLIO.....	17
13. SOSTITUZIONE DEL FILO DI NYLON	19
14. PROGRAMMA DI MANUTENZIONE	20
15. IMMAGAZZINAMENTO DEL DISPOSITIVO.....	22
16. RISOLUZIONE DEI PROBLEMI.....	24
17. SERVIZIO CLIENTI	25
18. GARANZIA	25
19. ISTRUZIONI PER LO SMALTIMENTO	26

20. DICHIARAZIONE DI CONFORMITÀ CE..... 27

Ci impegniamo costantemente a migliorare i nostri prodotti. Per questo motivo i dati tecnici e le illustrazioni possono cambiare!

1. Dati tecnici

Tipologia	FX-FSR152
Motore	raffreddato ad aria; 2 tempi
Capacità cubica (cilindrata)	51,7cm ³
Potenza massima di uscita (kW) (secondo la norma ISO 8893)	2.2kW / 7.500min ⁻¹
Velocità massima del motore	9.000 min ⁻¹
Velocità a vuoto del dispositivo	3.000 min ⁻¹
Livello di pressione sonora	88 dB(A) (K=3dB)
L _{WA} misurato secondo ISO 10884	108.8dB(A) (K=3dB)
L _{WA} garantito	115dB(A)
Valori massimi di vibrazione ad ogni impugnatura	6.822m/s ² k=1.5m/s ²
Diametro del filo	Φ3mm
Direzione di rotazione del dispositivo di taglio	In senso antiorario (vedi contrassegno sulla targhetta)
Numero di maniglie	2 pezzi
Peso a secco (senza carburante, gruppo di taglio, tracolla)	13,5 kg
Capacità del serbatoio del carburante (L)	0,85
Consumo di carburante (kg/h) (secondo ISO 8893)	0.89
Consumo specifico di carburante (g/kWh) (secondo ISO 8893)	630
Carburatore	Diaframma
Accensione	CDI
Tipo di motore	TT1E44F-5

2. Simboli e istruzioni di sicurezza sulli dispositivo

	AVVERTENZE! UN USO IMPROPRIO PUO' PROVOCARE GRAVI LESIONI.
	LEGGERE ATTENTAMENTE IL MANUALE OPERATORE PRIMA DELLA MESSA IN FUNZIONE.
	INDOSSARE SEMPRE PROTEZIONI PER OCCHI, ORECCHIE E TESTA
	INDOSSARE PROTEZIONI AI PIEDI.
	INDOSSARE GUANTI (bordo affilato!).
	VIETATO TOCCARE LA LAMA ROTANTE, PERICOLO DI LESIONI
	TENERE SEMPRE 15 METRI DI DISTANZA DALLE ALTRE PERSONE
	IL LIVELLO DI RUMORE GARANTITO È CONFORME ALLE LINEE GUIDA LEGALI SUL RUMORE
	AVVISO DI OGGETTI VOLANTI

	NON FUMARE O USARE E FIAMME LIBERE VICINO L'APPARECCHIO
	AVVERTENZE: PERICOLO DI COMPONENTI CALDI
	SPEGNERE SEMPRE IL DISPOSITIVO E ASSICURARSI CHE L'UTENSILE DA TAGLIO SIA FERMO PRIMA DI PULIRLO, RIMUOVERLO O REGOLARLO.
	AVVERTENZE: I FUMI DI SCARICO DI QUESTO PRODOTTO CONTENGONO SOSTANZE CHIMICHE CHE POSSONO CAUSARE CANCRO, DIFETTI ALLA NASCITA E ALTRO.
	AVVERTENZE! NON CAMBIARE MAI IL MOTORE. L'USO IMPROPRIO DEL DISPOSITIVO PUÒ CAUSARE LESIONI PERSONALI GRAVI O MORTALI.
	AVVERTENZE! MATERIALI INFIAMMABILI
	MASSIMA ROTAZIONE DEL MANDRINO (con testina a filo): 6600 min ⁻¹
	Montare il tubo di collegamento al motore come mostrato in questa illustrazione
	Nessuna lama da taglio può essere utilizzata con questa macchina

! IMPORTANTE

Nel caso in cui gli adesivi con le istruzioni di sicurezza si stacchino, devono essere sostituiti immediatamente. Non permettere ad altri di utilizzare questo dispositivo se non

sono stati pienamente istruiti e non hanno letto e compreso il manuale del dispositivo.



L'uso prolungato del dispositivo espone l'utente a shock che possono portare alla malattia del dito bianco (sindrome di Raynaud) o alla sindrome del tunnel carpale. Questa condizione riduce la capacità della mano di percepire e regolare la temperatura, provoca intorpidimento e sensazioni di calore e può portare a danni ai nervi e alla circolazione e alla morte dei tessuti.

Non tutti i fattori che portano alla malattia del dito bianco sono noti, ma il freddo, il fumo e altre malattie che colpiscono i vasi sanguigni e la circolazione sanguigna, così come l'esposizione ampia o prolungata agli shock sono menzionati come fattori nello sviluppo della malattia del dito bianco. Per ridurre il rischio di malattia del dito bianco e di sindrome del tunnel carpale, si prega di notare quanto segue:

- Indossare guanti e tenere le mani al caldo.
- Effettuare pause a cadenza regolare.

Tutte le precauzioni di cui sopra non possono escludere il rischio di malattia del dito bianco o di sindrome del tunnel carpale. Si raccomanda pertanto agli utenti abituali e a lungo termine di monitorare attentamente le condizioni delle loro mani e delle loro dita. Consultare immediatamente un medico se si verifica uno dei sintomi di cui sopra.



Il rumore di funzionamento del macchinario può danneggiare l'udito. Indossare un isolamento acustico (Orophax o cuffie antirumore) per proteggerlo. Si raccomanda agli utenti abituali e di lunga data di controllare regolarmente l'udito. Siate particolarmente vigili e attenti quando indossate le protezioni per l'udito, poiché limitano la vostra capacità di sentire gli avvertimenti (grida, allarmi, ecc.).



AVVERTENZE: Non è possibile evitare una certa quantità di inquinamento acustico dovuto a questo dispositivo. Eseguire lavori rumorosi nei momenti in cui è consentito e specificato. Se necessario, rispettare i periodi di riposo e limitare la durata del lavoro al minimo assoluto. Per la vostra protezione personale e per la protezione delle persone che si trovano nelle vicinanze, indossate un'adeguata protezione acustica.

3. Uso previsto e istruzioni generali di sicurezza

Questo dispositivo può essere utilizzata solo per falciare o tagliare erba, erbacce e sottobosco. Non utilizzarla mai per altri scopi, perché può causare gravi lesioni!

È necessario seguire le corrette istruzioni di sicurezza. NON ESPORRE SE STESSI O ALTRI A PERICOLI. Seguire queste istruzioni generali di sicurezza:

- Indossare sempre occhiali di sicurezza per la protezione degli occhi. Tenere legati i capelli lunghi. Non indossare abiti larghi o gioielli che potrebbero rimanere impigliati in parti mobili del dispositivo. Indossare sempre scarpe di sicurezza sicure, robuste e antiscivolo. Si raccomanda di proteggere completamente le gambe e i piedi per proteggerli dagli oggetti volanti durante il funzionamento.
- Controllare che l'intera macchina non abbia parti allentate (dadi, bulloni, viti, ecc.). Eseguire la manutenzione o sostituirli se necessario prima di utilizzare il dispositivo. Non utilizzare con questa testina di azionamento accessori diversi da quelli raccomandati dal produttore. Ciò può causare gravi lesioni all'utente o agli astanti e danni al dispositivo.
- Tenere le maniglie libere da olio e carburante.
- Utilizzare sempre i manici e la tracolla durante il taglio.
- Non fumare durante la miscelazione del carburante o il riempimento del serbatoio.
- Non mescolare il carburante in uno spazio chiuso o vicino a fuochi aperti. Garantire una ventilazione / aerazione adeguata.
- Miscelare e conservare la miscela di combustibile in un contenitore contrassegnato e approvato per tale uso secondo le norme locali.
- Non rimuovere mai il tappo del serbatoio del carburante mentre il dispositivo è in funzione.
- Non mettere in funzione l'apparecchio in spazi chiusi o edifici. I gas di scarico contengono monossido di carbonio pericoloso.
- Non tentare di regolare il dispositivo mentre si cammina o lo si trasporta. Regolare sempre il dispositivo su una superficie piana e libera.
- Non utilizzare l'apparecchio se è danneggiato. Non rimuovere mai le protezioni dal dispositivo. Ciò può causare gravi lesioni all'operatore o ai presenti e ulteriori danni al dispositivo.
- Controllare l'area da tagliare e rimuovere gli oggetti che possono rimanere impigliati nella testina a filo di nylon o nella lama di taglio. Rimuovere anche gli oggetti che il dispositivo potrebbe lanciare durante il taglio.

- Non lasciare mai l'apparecchio incustodito.
- Non allungarsi in avanti. Mantenere sempre una posizione sicura ed in equilibrio. Non lasciare mai che il dispositivo funzioni mentre è in piedi su una scala o in qualsiasi altra posizione instabile.
- I bambini non devono avere accesso all'apparecchio. Gli spettatori devono stare ad almeno 15 metri di distanza dall'area di lavoro.
- Tenere mani e piedi lontano dalla testina a filo di nylon o dalla lama in metallo durante il funzionamento.
- Non utilizzare l'apparecchio se si è stanchi, malati o sotto l'influenza di farmaci, droghe o alcol.
- Utilizzare una testina a filo di nylon non danneggiata. Se si colpisce un sasso o qualsiasi altro ostacolo, fermare il dispositivo e controllare la testina a filo di nylon. Non utilizzare mai una testina a filo di nylon difettosa o sbilanciata.
- Prima di iniziare, dopo un guasto o un urto, assicurarsi di controllare il dispositivo e assicurarsi che sia in buone condizioni.
- **Attenzione!** Le normative locali possono limitare l'uso del dispositivo
- Mantenere sempre l'apparecchio con l'utensile da taglio in buone condizioni. Nota: una manutenzione impropria, l'uso di pezzi di ricambio non conformi o la rimozione o la modifica dei dispositivi di sicurezza possono causare danni all'unità e gravi lesioni alle persone che vi lavorano.
- Quando si trasporta il dispositivo, fissarla bene per evitare perdite di carburante, danni al dispositivo e lesioni. Montare sempre la protezione per il trasporto della lama di taglio prima di trasportare o riporre il dispositivo.
- Per le macchine dotate di frizione, controllare regolarmente che l'attrezzo di taglio smetta di ruotare quando il motore è al minimo.
- Prima di ogni utilizzo, controllare che il dispositivo non presenti elementi di fissaggio allentati, perdite di carburante, parti danneggiate, ecc. Sostituire le parti danneggiate prima dell'uso.
- È necessario fare sufficienti pause e cambiare la posizione di lavoro.
- Non conservare il dispositivo in un'area chiusa dove i vapori di combustibile possono raggiungere il fuoco aperto di scaldabagni, stufe, ecc. Conservare il dispositivo solo in un'area ben ventilata.
- **IMPORTANTE:** Durante il rifornimento di carburante, assicurarsi che il dispositivo sia spento e raffreddato. Non fare mai rifornimento di carburante quando il dispositivo è in funzione o caldo.

4. Note sugli accessori

- Assicurarsi che il prodotto sia dotato solo di accessori originali. Utilizzare solo parti originali specificate dal produttore. L'uso di qualsiasi altro componente aggiuntivo o accessorio può causare lesioni all'utente e danni al dispositivo.
- Pulire completamente il dispositivo, in particolare il serbatoio del carburante e il filtro dell'aria. Dopo aver utilizzato il dispositivo, rimuovere tutto il carburante.
- Se ci si avvicina come passante a un utente del dispositivo, attirare attentamente la sua attenzione e confermare che l'utente fermerà il dispositivo. Si prega di non spaventare o distrarre l'utente, altrimenti si potrebbe causare una situazione non sicura.
- Non toccare mai la testina a filo di nylon quando il dispositivo è in funzione. Se è necessario sostituire la protezione o l'utensile da taglio, assicurarsi che il dispositivo e gli utensili da taglio si siano fermati.
- Prima di cambiare il campo di lavoro del dispositivo assicurarsi che sia spenta.
- Se necessario, far riparare il dispositivo da un'officina autorizzata. Se il dispositivo è difettoso, non continuare a farla funzionare.
- All'avviamento o al funzionamento del dispositivo, non toccare mai le parti calde come lo scarico, i cavi di accensione o la candela.
- Dopo che il dispositivo si è arrestato, il tubo di scarico sarà ancora caldo. Non posizionare mai il dispositivo vicino a materiali infiammabili (erba secca, gas o liquidi infiammabili, ecc.).
- Prestare particolare attenzione al fatto che il terreno può essere scivoloso quando si utilizza il dispositivo sotto la pioggia o subito dopo la pioggia.
- Rilasciare immediatamente l'acceleratore se si scivola o si cade a terra.
- Arrestare il dispositivo e rimuovere il connettore della candela prima di rimuovere qualsiasi blocco. Prima di regolare o riparare il dispositivo, assicurarsi che il dispositivo sia ferma e che il connettore della candela sia stato rimosso.
- Assicurarsi di non far cadere il dispositivo o di non urtarla contro gli ostacoli.
- Se il dispositivo deve essere conservato per un periodo di tempo più lungo, far prima raffreddare il dispositivo, quindi svuotare il carburante dal serbatoio e dal carburatore, pulire il dispositivo e metterla in un luogo sicuro.
- Eseguire controlli costanti per garantire un funzionamento sicuro ed efficiente del dispositivo. Per un controllo completo, vi preghiamo di contattarci.
- Tenere l'apparecchio lontano da fuoco e scintille.
- Fare attenzione quando si utilizza il dispositivo. Rischio di contraccolpi e rinculo.

5. Simboli sul dispositivo

⚠ *Attenzione*

- ◆ Per un funzionamento e una manutenzione sicuri, i simboli sono attaccati alla macchina.

Seguire le indicazioni per evitare errori



Il bocchettone di riempimento "Miscela di benzina/olio a 2 tempi 1/40".

Posizione: tappo di riempimento

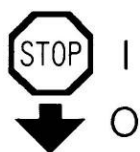

Mettere l'interruttore in posizione "I", il motore si avvia.

Mettere l'interruttore in posizione "O", ferma il motore.

Posizione: maniglia destra (sul lato sinistro)



La leva dello starter in questa posizione chiude il carburatore.

Posizione: Coperchio del filtro dell'aria



La leva dello starter in questa posizione significa che il carburatore è aperto.

Posizione: Coperchio del filtro dell'aria

6. Panoramica dei componenti

1. Testina a filo di nylon
2. Copertura protettiva
3. Cambio
4. asse motore
5. campana della frizione
6. cavo di avviamento
7. serbatoio del carburante
8. ruota
9. connettore di collegamento
10. connettore girevole
11. connettore della maniglia
12. Maniglia sinistra
13. maniglia destra
14. blocco dell'acceleratore*
15. leva dell'acceleratore
16. interruttore start/stop

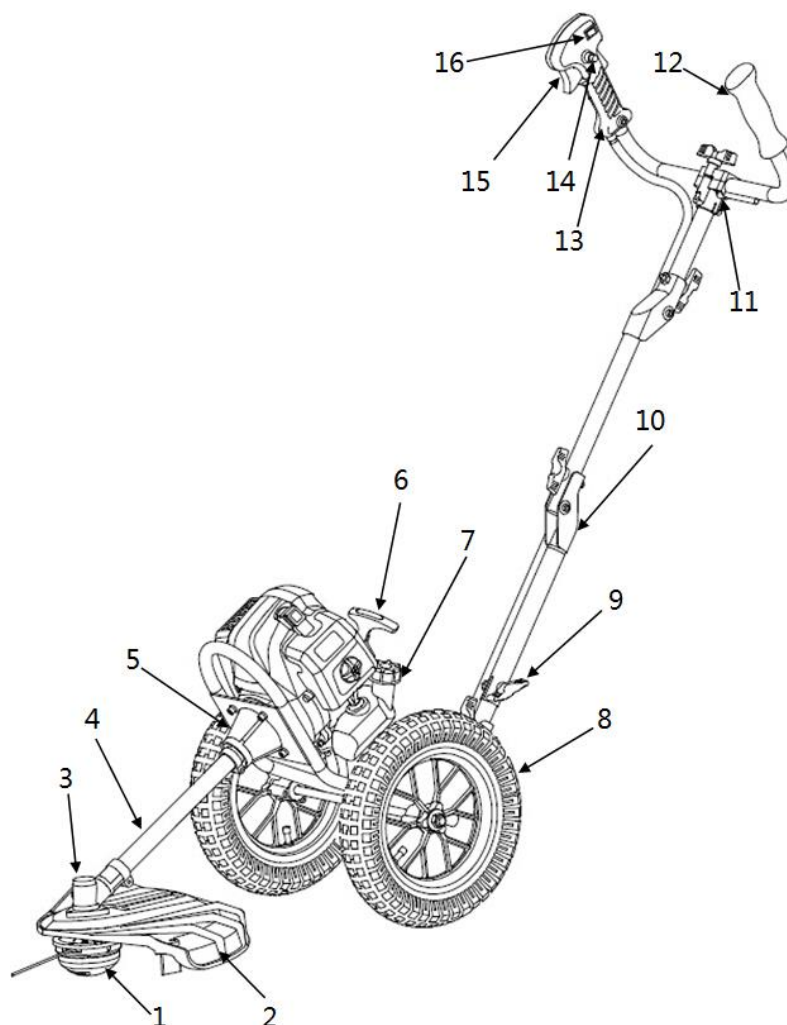

*14 Il blocco dell'acceleratore impedisce l'accelerazione accidentale del motore. Il blocco dell'acceleratore può essere premuto solo quando viene premuto il blocco dello stick dell'acceleratore.

7. Montaggio del dispositivo

■ Montaggio del telaio

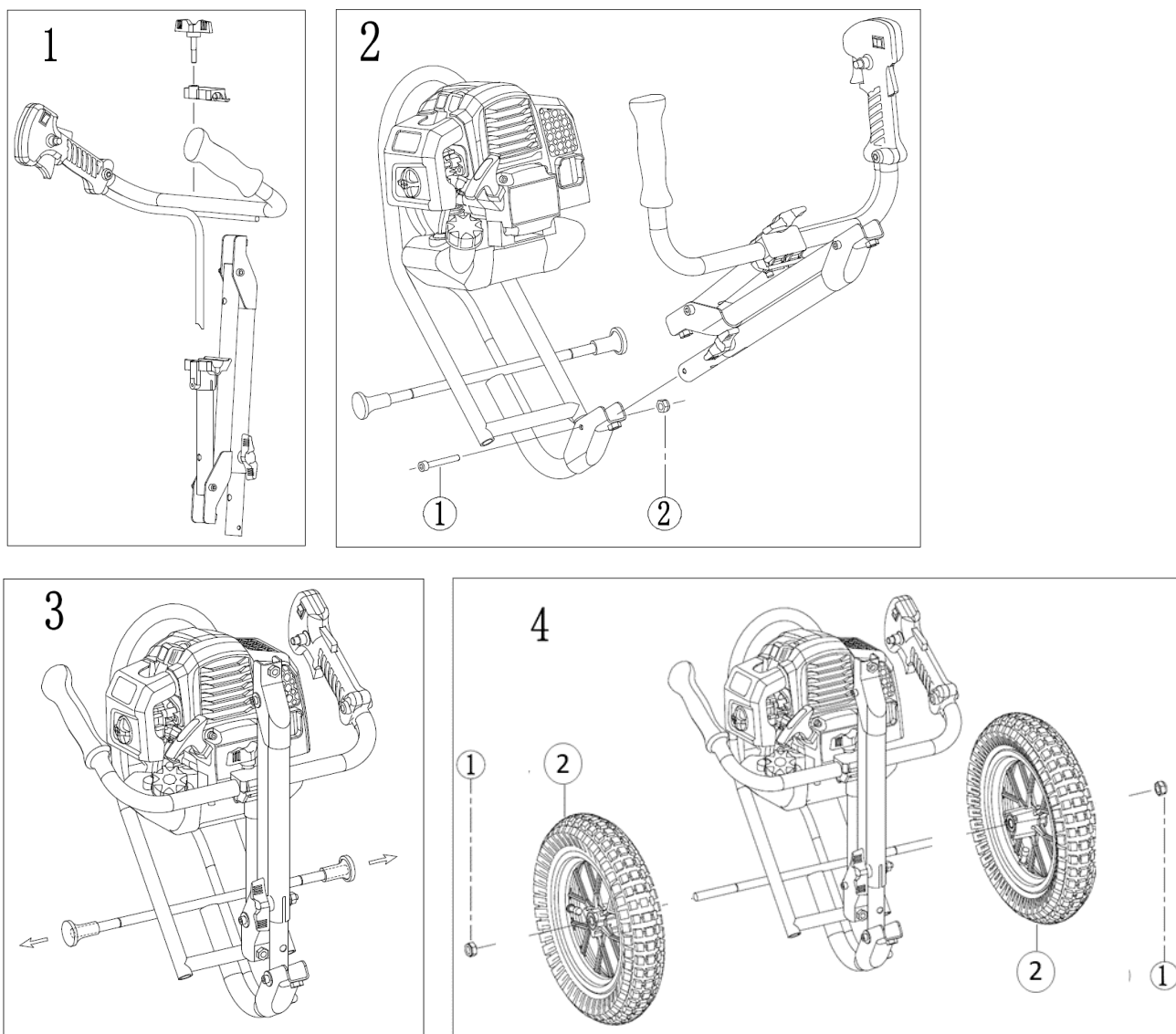

1. Posizionare la maniglia nel supporto fornito e fissarla con il morsetto e la vite ad alette mostrati.
2. Fissare la maniglia utilizzando il bullone (1) e il dado (2) appropriati.
3. Rimuovere le prese di copertura.
4. Montare le ruote su entrambi i lati montando le parti indicate nel seguente ordine: (2) - pneumatico (2) - dado (1). Poi stringere il dado (1).

■ Montaggio della copertura protettiva

Fissare lo scudo protettivo (5) e il coperchio del cambio (4) con il cambio (6) utilizzando le viti (3) fornite e stringere queste viti.

■ Montaggio della testa del filetto

Posizionare il supporto (2) sull'albero sotto la protezione (5).

Usando l'attrezzo fornito, bloccare il gruppo ingranaggi in posizione e stringere a mano la testa del filetto (nota: filetto sinistro)

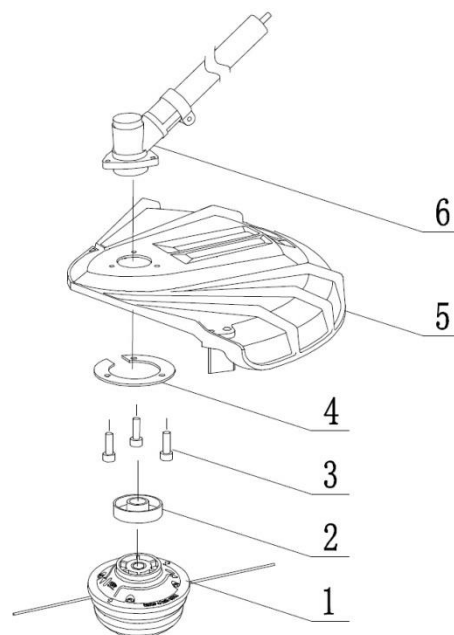

■ Assemblaggio tubo di trasmissione

Far scorrere l'albero nella campana della frizione.

Assicuratevi che il foro dell'albero sia sul lato della vite dell'alloggiamento e stringete la

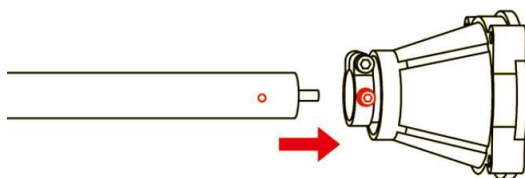

vite..

■ Regolazione dell'altezza

NOTA

Questa macchina ha la possibilità di regolare l'altezza per adattarsi ai diversi utenti e garantire così migliori condizioni di lavoro.

Utilizzare le viti dei fori A, B, C sul tubo inferiore e regolare la macchina alla propria

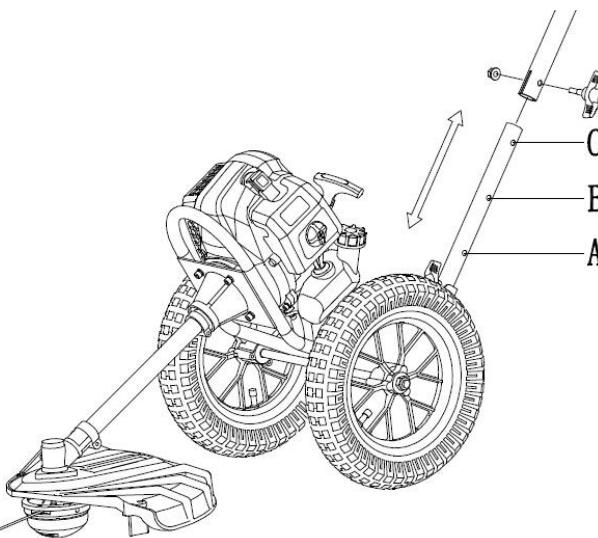

altezza stringendo le viti a mano..

8. Carburante

CARBURANTE E OLIO A 2 TEMPI

Utilizzare benzina senza piombo con olio per motori a 2 tempi in un rapporto di 40:1. Durante le prime operazioni, si può scegliere un rapporto di miscelazione di 25:1 per lubrificare inizialmente in modo ottimale tutte le parti della macchina.



ATTENZIONE : Non usate mai benzina pura nella vostra macchina. Questo causerà danni permanenti al motore e annullerà la garanzia del produttore su questo prodotto. Non utilizzare mai una miscela di carburante che è stata conservata per più di 90 giorni.



ATTENZIONE: Deve essere un olio di prima classe per macchine a 2 tempi raffreddate ad aria.

Per questo raccomandiamo l'olio a due tempi **FUXTEC** "MADE IN GERMANY"



MISCELA COMBUSTIBILE

Mescolare il carburante con olio per 2 tempi in un contenitore apposito. Fare riferimento alla tabella della miscela alla pagina seguente per il corretto rapporto carburante/olio. Agitare il serbatoio per garantire la completa miscelazione.

Benzina	Olio motore a due tempi (40:1)	Benzina	Olio motore a due tempi (40:1)
1 Litro	0,025 Litri	5 Litri	0,125 Litri
2 Litri	0,050 Litri	10 Litri	0,250 Litri



AVVERTENZE: La mancanza di lubrificazione esclude la responsabilità del costruttore del dispositivo. La benzina e l'olio devono essere miscelati in un rapporto di 40:1.

Carburante consigliato

Si raccomanda di utilizzare benzina senza piombo con un numero di ottani pari o superiore a 90 # per ridurre la deposizione di carbonio nella camera di combustione. Non utilizzare benzina vecchia o sporca. Mantenere il serbatoio del carburante privo di polvere ed evitare che l'acqua entri nel serbatoio. A volte si possono verificare errori di accensione in caso di sovraccarico, il che è normale.

Se sotto carico normale si sente il ritorno di fiamma, si consiglia di sostituire il carburante. Nel caso si dovesse continuare a sentire il ritorno di fiamma, si prega di contattare il nostro servizio clienti.



AVVERTENZE

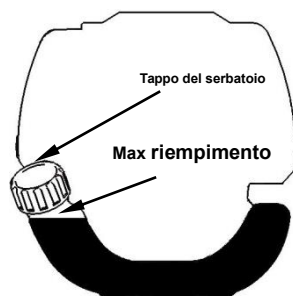

- La benzina è altamente infiammabile e può causare un'esplosione in caso di scintille.
- Fare rifornimento solo in locali ben ventilati e lasciare raffreddare il motore prima di riempirlo. Non fumare durante il rifornimento. Evitare fuochi aperti e scintille.
- Non riempire eccessivamente il serbatoio (vedi figura livello di riempimento massimo).
- Dopo il rifornimento, controllare che il tappo del serbatoio del carburante sia ben chiuso.
- Evitare qualsiasi fuoriuscita di benzina.
- Tenere il dispositivo lontano dalla portata dei bambini.

Benzina con contenuto di etanolo

Il motore può essere azionato con benzina E10. Tuttavia, non utilizzare benzina con un contenuto di etanolo superiore al 10 %.

9. Avviamento a freddo del dispositivo

1. Posizionare il dispositivo su una superficie solida e piana.
Far scorrere l'interruttore di arresto del motore verso il basso.



2. Posizionare la leva starter (Choke) verso l'alto su "AVVIAMENTO A FREDDO".
3. Premere la pompa del carburatore circa 8-10 volte (fino a quando la benzina non fluisce nella linea)
4. Estrarre la fune di avviamento con una breve corsa fino a quando non si avverte una resistenza (circa 100 mm). Una tirata continua principalmente veloce fornirà una forte scintilla e il motore risponderà dopo 2-3 tirate.

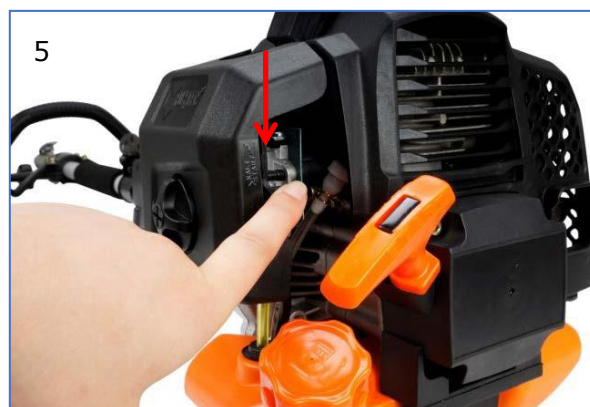

5. **Importante:** Dopo che il motore ha risposto, riportare la leva dello starter in posizione "AVVIAMENTO A CALDO" e tirare immediatamente di nuovo lo starter fino all'avviamento del motore (vedi anche il video "Avviamento del dispositivo" sulla nostra homepage).

6. Lasciare riscaldare il motore al minimo per circa 10 minuti.

NOTARE: Se il dispositivo non si avvia dopo ripetuti tentativi, leggere il capitolo sulla risoluzione dei problemi.

NOTARE: Tirare sempre la fune di avviamento dritta verso l'esterno. Tirando lo starter ad angolo la corda si sfrega contro l'occhiello. La trazione obliqua può causare lo sfilacciamento o la rottura del cavo di avviamento. Tenere sempre saldamente la maniglia di avviamento quando la corda viene tirata indietro. Non lasciare mai che la corda venga tirata indietro dalla posizione di estrazione. Questo potrebbe danneggiare il dispositivo di avviamento.

10. Avviamento a caldo del dispositivo

Posizionare il dispositivo su una superficie solida e piana.

2. Far scorrere l'interruttore di arresto del motore verso il basso.
3. Far scorrere lo starter nella posizione "AVVIAMENTO A CALDO".
4. Tirare brevemente e rapidamente la fune di avviamento fino a quando non si avverte una resistenza (circa 100 mm). Una trazione continua, principalmente veloce, fornirà una forte scintilla e farà partire il motore.

Se il dispositivo non si avvia, si prega di procedere di nuovo secondo "Avvio a freddo del dispositivo".

11. Fermare il dispositivo

Sbloccare l'acceleratore. Lasciate che il dispositivo ritorni in folle. Spingere verso l'alto l'interruttore di arresto del motore sull'impugnatura fino all'arresto del dispositivo. Se non si ferma, estrarre il connettore della candela in caso di emergenza. Non lasciare mai il dispositivo incustodito mentre è in funzione.

12. Tecniche di taglio

ISTRUZIONI DI SICUREZZA AGGIUNTIVE

Prima di mettere in funzione l'apparecchio, leggere le NOTE nei capitoli 3 e 4 del presente manuale.

ATTENZIONE

SE NON avete familiarità con le tecniche di taglio, esercitatevi con il dispositivo in posizione "STOP" (spento).

POTARE O TAGLIARE SEMPRE AD ALTI REGIMI DI ROTAZIONE DEL MOTORE. Non far mai funzionare il dispositivo lentamente all'inizio (o durante) l'operazione di potatura.

NELL'AREA DI LAVORO MANTENERE SEMPRE LA DISTANZA da lattine, bottiglie, sassi, ecc. Gli oggetti vorticosi possono causare gravi lesioni agli utenti o agli astanti e danneggiare il dispositivo. Se un oggetto viene accidentalmente urtato, arrestare immediatamente il dispositivo e controllare il dispositivo. Non far mai funzionare il dispositivo con parti danneggiate o difettose.

Non sollevare mai la testina a filo di nylon al di sopra dell'altezza del ginocchio durante il funzionamento. Non far mai funzionare il dispositivo su un pendio se c'è la possibilità di scivolare o di perdere stabilità.

RILASCIO DEL FILO DI NYLON



Per rilasciare nuovo filo, far funzionare il dispositivo a pieno regime e battere la testina a filo di nylon sul prato. La testa filettata rilascia automaticamente un ulteriore filo. La lama nello scudo protettivo taglia il filo in eccesso.



ATTENZIONE: Rimuovere regolarmente i depositi d'erba per evitare il surriscaldamento dell'asse motore. I depositi di erba si verificano quando le fibre dell'erbaccia si impigliano intorno all'albero sotto lo scudo protettivo. In questo modo si impedisce che l'albero si raffreddi correttamente. Rimuovere i depositi d'erba con un cacciavite o un utensile simile solo a macchina spenta.

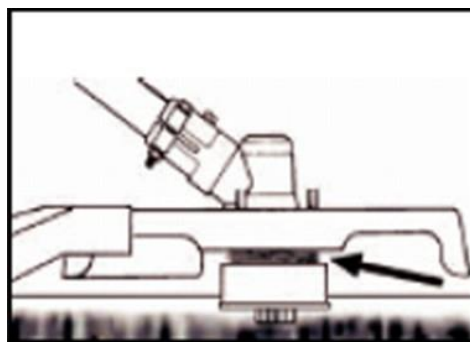
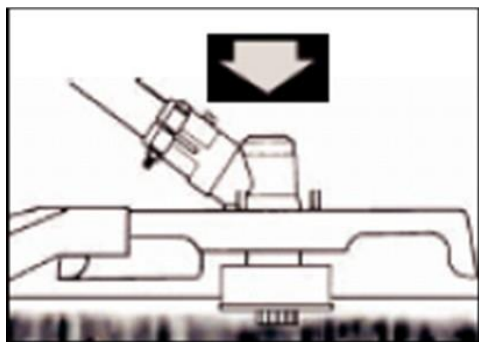

Se correttamente equipaggiata con uno scudo protettivo e una testina a filo di nylon, la vostra macchina taglierà le antiestetische erbacce e l'erba alta di grande diametro nelle aree lungo le recinzioni, i muri, il terreno e intorno agli alberi.

NOTA: Prestare particolare attenzione durante la rifinitura di muri in mattoni o pietra, ecc. dove si verifica una rapida usura delle erbacce.

TAGLIO PIÙ PRECISO

Far ruotare la testina a filo di nylon del rifinitore da un lato all'altro. Non inclinare la testina a filo di nylon durante il lavoro. Per una corretta altezza di taglio, tagliare prima in un'area di prova. Mantenere la testina a filo di nylon allo stesso livello per una

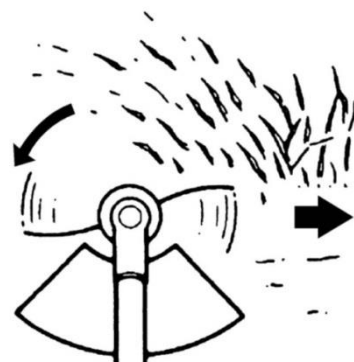

profondità di taglio uniforme.

TAGLIARE INTORNO GLI ALBERI

Tagliare i tronchi con un approccio lento; il filo non deve collidere con il tronco.

Camminare intorno all'albero da sinistra a destra. Avvicinarsi all'erba o alle erbacce con la punta del filo.

13. Sostituzione del filo di nylon

1. spegnere il motore
2. mettere il trimmer a terra in modo che l'albero di trasmissione con la bobina sia esposto e smontare la testa di nylon.
3. prendere un filo da 3mm e una lunghezza di 285mm. Si prega di non utilizzare una filettatura più lunga in quanto ciò potrebbe influenzare le prestazioni di taglio.
4. Spingere il filo con forza nel foro del rocchetto del filo fino a quando non esce dall'altra parte.

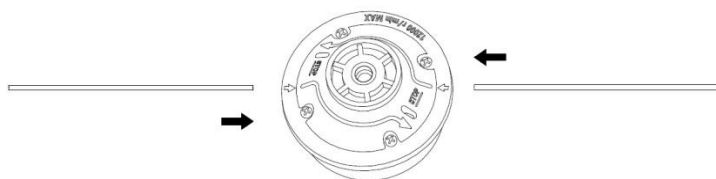

5. Lasciare il filo sporgere alle due estremità di circa 150-160 mm.

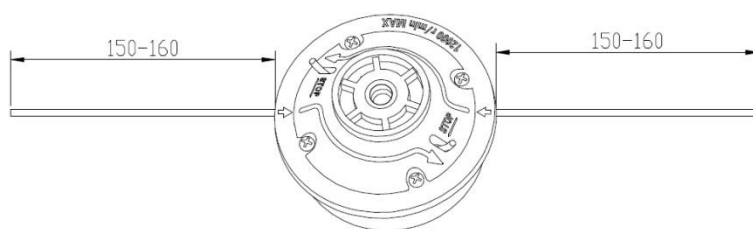

6. Se il filo è troppo corto, basta tirarlo fuori con forza e caricare la testa del filo con un filo più lungo.

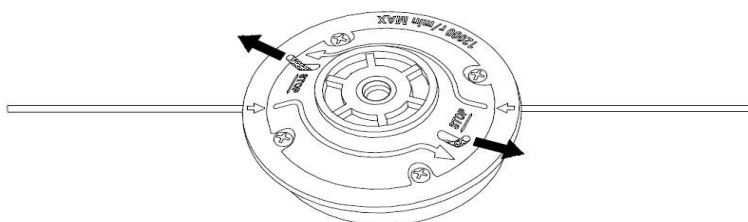

14. Programma di manutenzione

È necessario effettuare controlli e regolazioni regolari per garantire che il motore a benzina mantenga le sue prestazioni. Una manutenzione regolare garantisce anche una lunga durata. Vedere la tabella seguente per il ciclo di manutenzione regolare.

Ciclo di manutenzione		Ogni utilizzo	Ogni mese o 10h	Ogni 3 mesi o 25 ore	Ogni 6 mesi o 50h	Ogni 12 mesi o 100 ore	Ogni 2 anni o 300h
Filtro dell'aria	Controllare	■					
	Pulire			■a			
Candela di accensione	Controllare e regolare					■	
	Cambiare						■
Connettore a candela (opzionale)	Pulire					■	
Alette di raffreddamento	Revisione				■		
Elementi di collegamento come viti e dadi	Controllare (stringere se necessario)	■					
Accoppiamento	Revisione				■b		
Velocità al minimo	Controllare e regolare					■b	
Gioco della valvola	Controllare e regolare					■b	
Camera di combustione	Pulire	300 ore dopo					
Carburante	Controllare					■	
Serbatoio del carburante	Controllare					■	
Tubo del carburante	Controllare	Ogni anno (sostituire se necessario)					

AVVERTENZE



- a.** Aumentare gli intervalli di manutenzione se si lavora in ambienti polverosi.
- b.** Tutti i lavori di manutenzione - ad eccezione di quelli elencati nelle istruzioni d'uso

I lavori devono essere eseguiti da personale di manutenzione qualificato.

Pulizia del filtro dell'aria

ATTENZIONE: Non far mai funzionare il motore senza il filtro dell'aria.

Un filtro dell'aria sporco mette sotto pressione le prestazioni del motore, aumenta il consumo di carburante e rende più difficile l'avviamento. Se si nota una perdita di potenza del motore:

- 1 Rimuovere la vite sul coperchio del filtro ed estrarre il filtro.
- 2 Pulire il filtro con acqua e sapone. Non usare mai benzina o benzene!
- 3 Lasciare asciugare il filtro.
- 4 Rimettere il filtro in posizione e fissare il coperchio del filtro con la vite.



Wartung Zündkerze

Per garantire il normale funzionamento del motore, la distanza di accensione di 0,6 -0,7 mm deve essere mantenuta e deve essere priva di depositi carboniosi. Eseguire sempre le seguenti operazioni a motore spento:

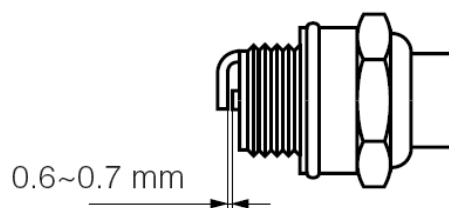

1. Rimuovere con cautela il connettore della candela di accensione. Non tirare il cavo, ma direttamente sul connettore a spina.
2. Svitare la candela con la chiave per candele in dotazione.
3. Controllare visivamente che la candela non sia danneggiata e che l'elettrodo non sia bruciato.

Rimuovere i depositi di carbonio.

4. Controllare la distanza con uno spessimetro e piegare l'elettrodo alla distanza corretta da 0,6 a 0,7 mm.

5. Controllare la rondella della candela e serrare la candela con una coppia di 9,8-11,8 Nm an
6. Rimontare il cappuccio di accensione sulla candela.

AVVERTENZE



La candela di accensione deve essere avvitata saldamente altrimenti il motore si surriscalda e si danneggia.

Affilare la lama

1. Rimuovere la lama di taglio (E) dallo schermo protettivo (F).
2. Stringete la lama in una morsa.
Affilare il coltello con una lima piatta.
Assicuratevi di mantenere l'angolo del tagliente.
Durante l'affilatura muovere il coltello da affilatura solo in una direzione.

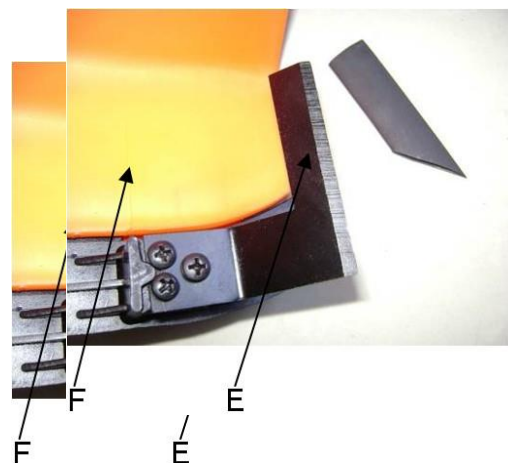

Filtro della benzina

Se il serbatoio è vuoto, controllate che il filtro del carburante non sia intasato.

Con una chiave a brugola si può facilmente estrarre il filtro del carburante all'interno del serbatoio, compreso il tubo e sostituirlo o pulirlo se necessario.

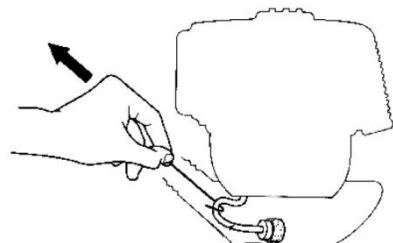

15. Immagazzinamento del dispositivo



AVVERTENZE: La mancata osservanza di questi passaggi può comportare la formazione di depositi nel carburatore. Ciò renderà difficile iniziare più tardi e può causare danni permanenti.

1. Eseguire tutti gli interventi di manutenzione generale consigliati nella sezione manutenzione del manuale d'uso.
2. Pulire l'esterno del dispositivo, l'albero motore, lo scudo protettivo e la testina di taglio in nylon.
3. Scaricare il carburante dal serbatoio.
4. Dopo che il carburante è stato scaricato, avviare il motore.

5. Lasciare il dispositivo inattivo fino a quando il dispositivo non si ferma da solo. Questo pulirà il carburatore dal carburante.
6. Lasciare raffreddare il dispositivo (circa 5 minuti).
7. Utilizzare una chiave di accensione per candele, rimuovere la candela.
8. Versare 1 cucchiaino di olio pulito per 2 tempi nella camera di combustione. Tirare lentamente il cavo di avviamento più volte per rivestire i componenti interni. Se necessario, sostituire la candela di accensione.
9. Conservare il dispositivo in un luogo fresco e asciutto, lontano da qualsiasi fonte di accensione come un bruciatore a olio combustibile, uno scaldabagno, ecc.

PROTEZIONE DI TRASPORTO

Assicurarsi che il dispositivo sia ben fissato durante il trasporto per evitare perdite di carburante, danni o lesioni. Installare una protezione per il trasporto delle lame durante il trasporto e lo stoccaggio.

16. Risoluzione dei problemi

1. Difficoltà durante la messa in servizio

Situazione		Causa	Soluzione
Nessuna scintilla di accensione	Candela di accensione	Deposito di carbonio tra i diodi della candela di accensione	Nessuna scintilla di accensione
	altro	Bobina di accensione difettosa volano-magnete troppo debole	
Debole scintilla di accensione	Compressione	Troppa benzina nella camera di combustione, carburante scadente o acqua nel serbatoio	Debole scintilla di accensione
	Il carburatore non pompa più olio.	Tube dell'olio bloccato	
	normale fornitura di olio, ma debole compressione	Le fasce elastiche dei pistoni sono usurate, la candela non è avvitata, la testa del cilindro non è a tenuta, il gioco della valvola è errato o la fasatura dell'accensione è sbagliata.	sostituire le viti di serraggio sostituire o regolare
	alimentazione regolare dell'olio e scintilla di accensione adeguata	Scarso contatto tra cappuccio di accensione e candela	Sostituire o controllare

2. Difficoltà durante il funzionamento

Situazione	Causa	Soluzione
Il motore non raggiunge la velocità	Lo starter è in posizione "AVVIAMENTO A FREDDO", sistema di scarico bloccato, alimentazione dell'aria assente, elementi mobili usurati, scintilla di accensione debole, gioco delle valvole troppo grande, testa del cilindro fuliginosa	Aprire lo starter, sostituire il sistema di scarico, controllare o sostituire la bobina di accensione, regolare il volano, la candela di accensione
Perdite di materiale operativo	Cavi al carburatore bloccati, spaziatura candela non corretta	Sostituire i cavi e il carburatore Regolare la distanza
Rumori del motore	Posizione sbagliata dello starter, Albero a camme danneggiato	Controllare/sostituire l'albero a camme
Perdita del carburatore	Guasto della valvola di ritegno sul tappo del serbatoio	Sostituire il tappo del serbatoio del carburante
	Guarnizione del carburatore consumata	Sostituire il carburatore o la guarnizione



Se nessuna risoluzione dei problemi risolve il problema, si prega di contattare il servizio clienti FUXTEC. Utilizzare solo parti originali approvate dal produttore, altrimenti sussiste il rischio di pericolo.

17. Servizio clienti

Far riparare l'apparecchio acquistato solo da personale qualificato e solo con ricambi originali. In questo modo si garantisce il mantenimento della sicurezza del dispositivo.

Si prega di contattare direttamente il produttore FUXTEC GmbH in qualsiasi momento per quanto riguarda i lavori di manutenzione e l'acquisto di parti di ricambio a www.fuxtec.de

18. Garanzia

Il periodo di garanzia è di 24 mesi dalla data di acquisto. Conservare la prova d'acquisto in un luogo sicuro. Sono esclusi dalla garanzia le parti soggette ad usura e i danni causati da uso improprio, uso della forza, modifiche tecniche, uso di accessori non corretti o di parti di ricambio non originali e tentativi di riparazione da parte di personale non qualificato. Le riparazioni in garanzia possono essere effettuate solo da rivenditori specializzati autorizzati.

19. Istruzioni per lo smaltimento

Si prega di contattare la comunità locale per lo smaltimento del dispositivo. Si prega di smaltire in anticipo tutti i materiali di esercizio come benzina e olio.

Original Bedienungsanleitung FUXTEC FX-FSR152_rev04

20. Dichiarazione di conformità CE

FUXTEC GMBH

Con la presente dichiariamo, KAPPSTRASSE 69, 71083 HERRENBERG, GERMANY

che il dispositivo descritto di seguito, in virtù della sua progettazione e costruzione e nella versione da noi commercializzata, è conforme ai requisiti essenziali di salute e sicurezza delle direttive CE.

Descrizione del dispositivo: **Decespugliatore su ruote**

Tipo di macchina: **FX-FSR152**

Marchio di fabbrica: **FUXTEC**

Consumo energetico/capacità cubica **51,7cm³**

Livello di potenza sonora misurato $L_{WA} = 108.8\text{dB}$

Livello di potenza sonora garantito $L_{WA} = 115\text{dB}$

Procedura di conformità 2000/14/EG
secondo l'allegato V

DIrrettive CE pertinenti:

Direttive macchine CE 2006/42/EG

Direttiva CE sulla compatibilità elettromagnetica (EMC)
2004/108/CE

Direttiva CE sulle emissioni acustiche (2000/14/CEE &
2005/88/CE)

Direttiva sulle emissioni 97/68/EG, (2010/26/EU)

Norme armonizzate applicate: EN ISO 14910:2007/A1:2009

EN ISO 14982: 2009

Firma del fabbricante/data:



Tim Gumprecht, 14.09.2016

il nome e l'indirizzo della
persona autorizzata a
compilare la documentazione

Tomislav Zelic
FUXTEC GMBH - KAPPSTRASSE 69, 71083 HERRENBERG,
GERMANY

tecnica stabilita nella
Comunita

